

# 紙媒体セグメントの新時代へ

## 選択丁合システム搭載 アドセッター SmartApp2 (カスタム縦型コレクター)

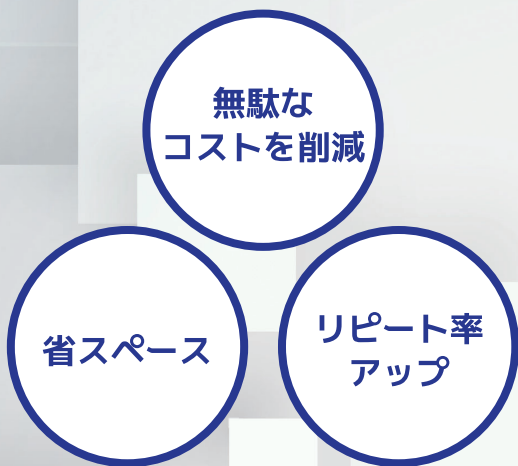

セットしたチラシやカタログを自動でターゲット毎に組み合わせ出来る丁合機です

性別、年代層、購入履歴、そして居住地域などの情報をもとにセレクトされた販促物を丁合して同梱することで、30%と言われる通販の **リピート率アップ** が期待できます。

40代 既婚女性



- 化粧品 食料品
- 装飾品 酒類
- 婦人服 家具
- 玩具 家電

ターゲットに併せた  
販促物の組み合わせ！

50代男性



- 紳士服 家具
- 時計 家電
- 工具 酒類
- 食料品

一般スポンサーチラシを  
宛先住所でセグメント！！

A市焼肉店チラシ



住所録

- A市〇〇町
- B市△△町
- C市□□町
- C市〇〇町
- A市△△町
- B市□□町
- B市〇〇町
- C市△△町
- A市□□町

A様 購入履歴



- 時計 工具
- 家具 家電
- 酒類 ゲーム

B様 購入履歴



- 化粧品 装飾品
- 婦人服 食料品
- ゲーム 家電

## ● 縦型と横型の比較

※図はおよそのイメージです

一般的な 選択システム搭載コレクター（横型）を23給紙にすると・・・

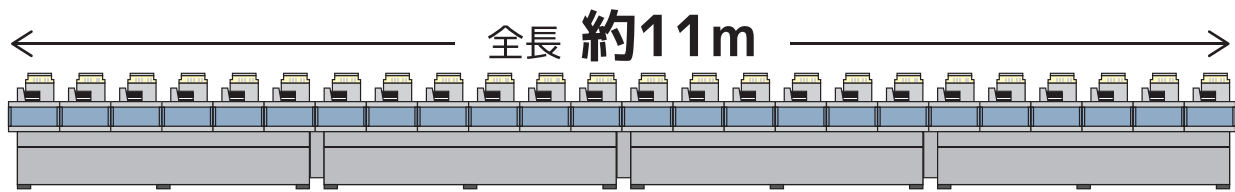

選択システム搭載コレクター（縦型）

全長約 **1.2m**

縦型なので省スペース!!

機械寸法1450×1200の床面積1.74㎡なので作業スペースを効率よく利用できます。

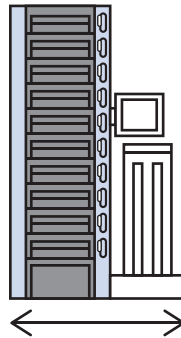

## 高速帳票読み取り仕様

ユーザー様のご要望に合わせてカスタマイズも承ります。



## ● 製品概要（23段棚の場合）

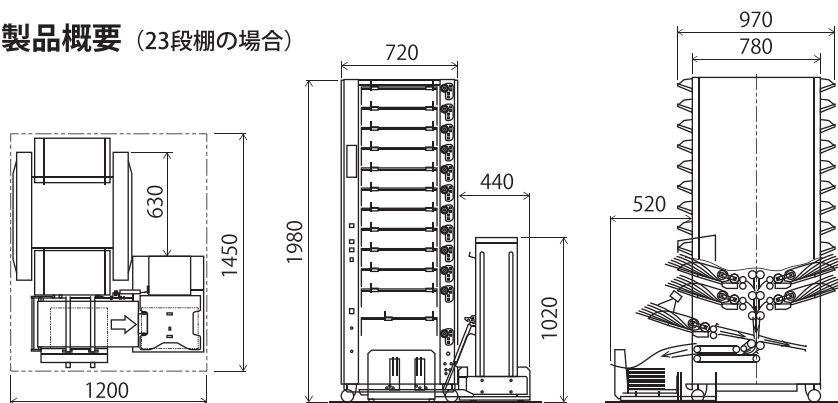

## ● 仕様

### Genesis CSA2

機種	23CSA2	21CSA2	19CSA2	15CSA2	12CSA2	10CSA2	
外形	高さ(mm)	1,970	1,845	1,720	1,470	1,970	
	幅(mm)	使用時 990		収納時 810			
	奥行(mm)	使用時 1,320		収納時 1,030		使用時 1,230 収納時 940	
重量(kg)	430	405	380	330	295	270	
モーター定格	750W						
用紙サイズ	通常棚/はがき~A3サイズ			折棚/B5~B3サイズ			
給紙方法	斜め積み方式(追い積み可能)						
丁合スピード	5,000~9,000枚/時 ※インバーター無段変速						
電源	AC100V 50/60Hz						
消費電力	1,100W	1,050W	990W	880W	780W	730W	
	※エアロマネージャー仕様は +135W						
動作温度	0℃~35℃						
保存温度	-10℃~50℃						

### Genesis ASSIST 3 / ASSIST 3 MOVE

機種	LA3	LA3 MOVE
使用時寸法	高さ(mm)	1,010
	幅(mm)	1,050
	奥行(mm)	585
収納時寸法	高さ(mm)	1,010
	幅(mm)	455
	奥行(mm)	585
重量(kg)	63	83
最大積載量	積載高さ160mmまたは積載重量16kgまで	
操作モード	オート(マニュアル動作可能)	
電源	AC 100V(50/60Hz)	
消費電力	200W	
周囲温湿度	5℃~40℃ 相対湿度90%以下(結露無)	



### 安全に関するご注意

ご使用の前に、取扱説明書と「安全上の注意」をよくお読みの上、正しくお使い下さい。



川上機工株式会社



お問い合わせ

本社：〒370-0071 群馬県高崎市小八木町304-2  
TEL：027-361-6633(代) FAX：027-362-4102  
H P：http://www.kawakami-kk.co.jp